

## Mikron M680 Temperaturmessung auf Bremsscheiben

**Problematik:** Temperaturerfassung auf rotierenden Bremsscheiben.

- schwer zugängliche Messumgebung
- hohe Umgebungstemperatur
- starke Erschütterungen
- Messobjekt mit geringem Emissionsfaktor

**Aufgaben:** Beidseitige punktuelle Temperaturerfassung auf der Reibring-Mitte (Bremsscheibe) und auf den Lagerbuchsen der Radlager an einem montierten Komplettrad in einem Tunnel-Bremsprüfstand.

**Lösung:** M680-System für Temperaturmessbereiche von 100° bis 1.250°C



Ein gekrümmter und ein gerader Quarzleiter sowie 3 Lichtwellenleiter mit gebogenen Führungsrohren

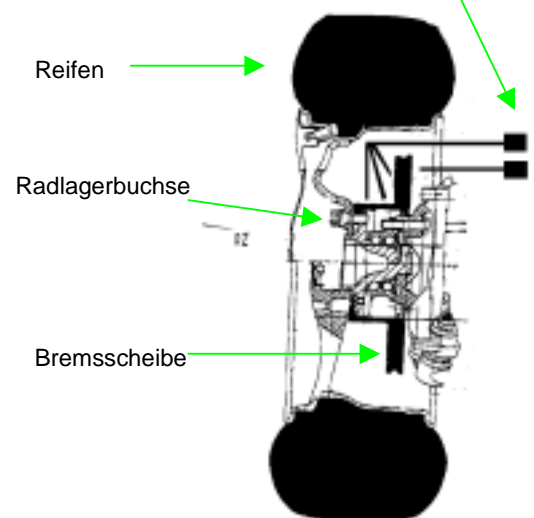

### Anforderungen an das Messsystem

- sehr kleine Sensormaße (< 10mm  $\phi$ )
- Lichtwellenleiter mit Biege-Radien < 90°
- hohe Temperaturbeständigkeit auch ohne Kühlung (Umgebungstemperatur < 700°C)
- Messbereich ab 100°C
- hohe Temperaturgenauigkeit
- unempfindlich gegen Vibrationen

Skizze: Querschnitt eines Komplettrades montiert an einer KFZ-Radachse



**CMV** COMPUTERTECHNIK  
MESSTECHNIK  
VERTRIEB  
CMV HOVEN GMBH

Wolfsittard 10 • D-41179 Mönchengladbach  
Tel. +49 (2161) 59553-0 • [www.cmv.de](http://www.cmv.de)